

SCHEMAT POSTĘPOWANIA APTEKI PODCZAS REALIZACJI SZCZEPIEŃ OCHRONNYCH

SPRAWOZDAWANIE DANYCH ORAZ ROZLICZENIA Z NFZ

I. REALIZACJA SZCZEPIENIA – O CZYM MUSISZ WIEDZIEĆ?

1. Sprawdź prawo pacjenta do świadczeń (w systemie eWUŚ).
2. Zakwalifikuj pacjenta do szczepienia i wpisz pacjenta do e-Karty szczepień.
3. Wykonaj szczepienie.
4. Wprowadź dane o wykonanym szczepieniu do systemu informatycznego apteki.

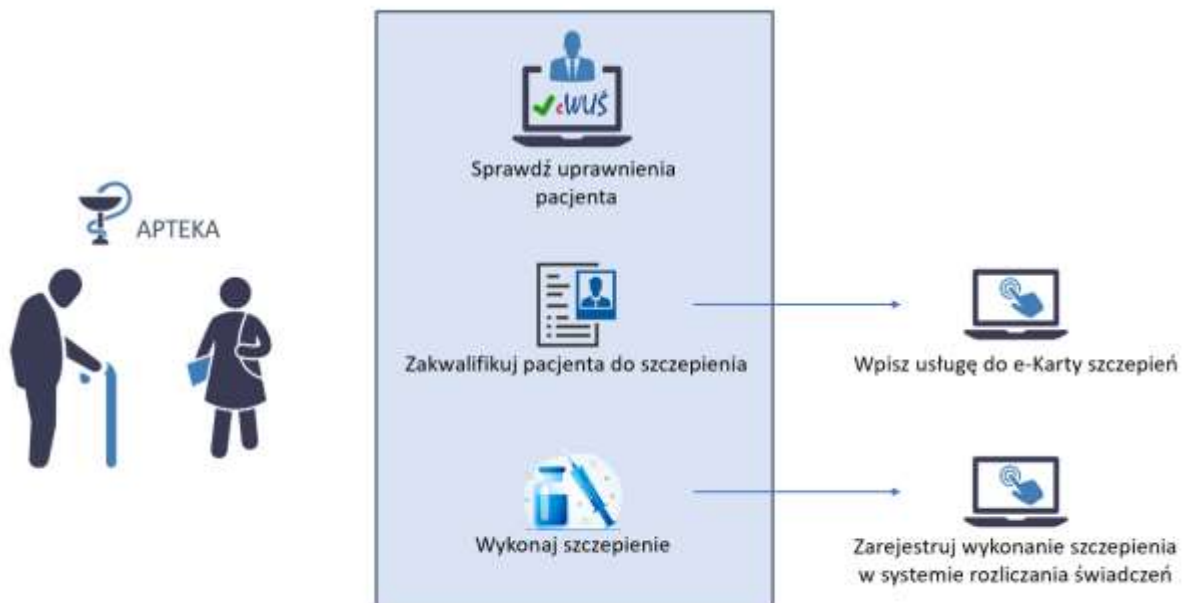

II. SPRAWOZDANIE I ROZLICZENIE WYKONANEGO SZCZEPIENIA – O CZYM MUSISZ WIEDZIEĆ:

1. Przekaż sprawozdanie na podstawie wprowadzonych danych o wykonanych szczepieniach (komunikat XML SWIAD¹ do właściwego oddziału wojewódzkiego NFZ).
2. Sprawdź poprawności przekazanych raportów sprawozdawczych.
3. Wygeneruj i pobierz (apтека) szablon rachunku (komunikat XML R_UMX²).
4. Przekaż rachunek do właściwego oddziału wojewódzkiego NFZ na podstawie wygenerowanego szablonu, który jest zgodny z okresem rozliczeniowym na podstawie przepisów OWU³ (komunikat XML FAKT/RACH/NOTA⁴).

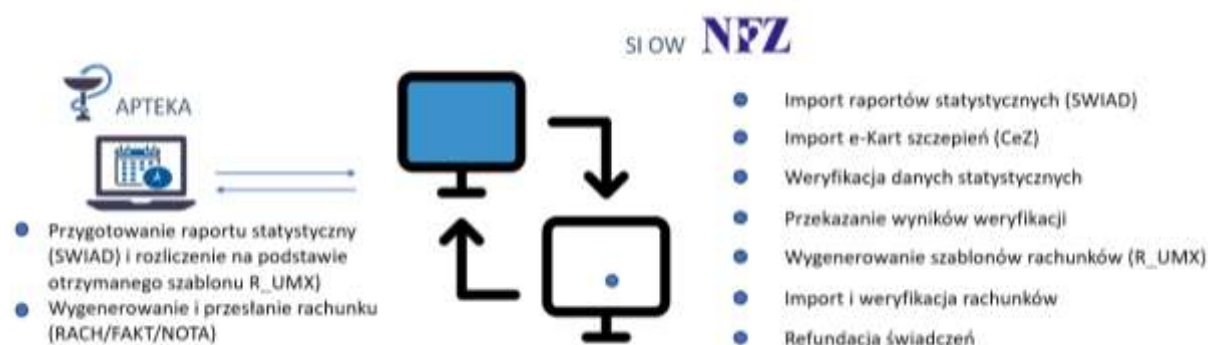

WAŻNE INFORMACJE DOTYCZĄCE ROZLICZANIA SZCZEPIEŃ ZA POŚREDNICTWEM KOMUNIKATU SWIAD

- Dokumenty rozliczeniowe przekazuj do 10 dnia każdego miesiąca, za miesiąc poprzedni.

Weryfikacja danych sprawozdawczych w komunikatach SWIAD/SWX (raportach statystycznych) odbywa się dwuetapowo.

- I etap walidacyjny realizowany jest automatycznie bez udziału pracownika OW.
- II etap weryfikacyjny odbywa się po zaimportowaniu raportu do Systemu Informatycznego OW NFZ.

Wyniki weryfikacji są oceniane pod kątem merytorycznym przez pracownika NFZ. Udostępniamy je na bieżąco.

¹ Załącznik 1 do zarządzenia 164/2023/DI Prezesa Narodowego Funduszu Zdrowia z 10 listopada 2023 r. w sprawie ustalenia jednolitego pliku sprawozdawczego w postaci szczegółowych komunikatów sprawozdawczych XML.

² Załącznik 1 do zarządzenia 163/2023/DI Prezesa Narodowego Funduszu Zdrowia z 10 listopada 2023 r. w sprawie szczegółowego komunikatu XML dotyczącego przekazywania dokumentów rozliczeniowych w postaci dokumentu elektronicznego.

³ § 23 rozporządzenia Ministra Zdrowia z 8 września 2015 r. w sprawie ogólnych warunków umów o udzielanie świadczeń opieki zdrowotnej (Dz. U. 2023 r. poz. 1194 i 2186).

⁴ Załącznik 2 zarządzenia 163/2023/DI Prezesa Narodowego Funduszu Zdrowia z 10 listopada 2023 r. w sprawie szczegółowego komunikatu XML dotyczącego przekazywania dokumentów rozliczeniowych w postaci dokumentu elektronicznego.

- Walidacja i weryfikacja świadczeń medycznych jest realizowana na podstawie sprawdzeń opracowanych przez Centralę NFZ, w oparciu o obowiązujące przepisy:
 - rozporządzenia Ministra Zdrowia w sprawie zakresu niezbędnych informacji⁵
 - oraz rozporządzeń Ministra Zdrowia w sprawie świadczeń gwarantowanych i wydanych na ich podstawie zarządzeń Prezesa NFZ w sprawie określania warunków zawierania i realizacji umów w poszczególnych rodzajach świadczeń.

Wykaz sprawdzeń jest opublikowany pod adresem: <http://www.nfz.gov.pl/dla-swiazczeniodawcy/sprawozdawczosc-elektroniczna/walidacje-i-weryfikacje/>

- Należności z tytułu realizacji umowy za okres sprawozdawczy NFZ wypłaca, za miesiąc poprzedni, w terminie 5 dni po dniu dostarczenia dokumentów rozliczeniowych w wersji papierowej oraz e-dokumentu bez podpisu kwalifikowanego.
- Podstawą rozliczeń i płatności za świadczenia udzielone w okresie sprawozdawczym jest rachunek, wystawiony na podstawie szablonu rachunku, wraz z raportem statystycznym, czyli dokumenty rozliczeniowe.

DOBRE PRAKTYKI – TO WARTO WIEDZIEĆ

- Umowa z dostawcami oprogramowania powinna obejmować konieczność szybkiego wprowadzenia nowych funkcjonalności, dostosowania systemu do regulacji prawnych i nowych rozwiązań.
- Prowadź sprawozdawczość na bieżąco, a nie w ostatnim dniu, w którym możesz ją wykonać.
- Jeśli sprawozdawczość wymaga korekty – w przypadku zakwestionowanych świadczeń – popraw ją niezwłocznie.
- Bądź na bieżąco z nowowprowadzanymi przepisami oraz wytycznymi, o których NFZ informuje w komunikatach.
- Na bieżąco generuj żądania rozliczenia i wystawiania rachunków, w tym korekt.
- Czytaj komunikaty przekazywane przez oddział wojewódzki, które dotyczą występujących nieprawidłowości na rachunkach wstrzymanych, oczekujących na korektę.

⁵ Rozporządzenie Ministra Zdrowia z 26 czerwca 2019 r. sprawie zakresu niezbędnych informacji gromadzonych przez świadczeniodawców, szczegółowego sposobu rejestrowania tych informacji oraz ich przekazywania podmiotom zobowiązanym do finansowania świadczeń ze środków publicznych (Dz. U. z 2022 r.poz. 434, z późn. zm.).